



34-046



VAG-120S

ШЛІФМАШИНА КУТОВА
ШЛИФМАШИНА УГЛОВАЯ
ANGLE GRINDER



УКР	ІНСТРУКЦІЯ З ЕКСПЛУАТАЦІЇ	1
РУС	ИНСТРУКЦИЯ ПО ЭКСПЛУАТАЦИИ	9
GB	USER'S MANUAL	17

ЗМІСТ

1. Призначення	1
2. Технічні характеристики	1
3. Комплектація	1
4. Підготовка інструмента до роботи й порядок роботи	2
5. Робота з електроінструментом	3
6. Практичні поради й зауваження	4
7. Правила безпеки при роботі з кутовою шліфувальною машиною	4
8. Загальні правила техніки безпеки	5
9. Технічне обслуговування	6
10. Зберігання	6
11. Охорона навколишнього середовища	6
12. Гарантійні зобов'язання	6
13. Умови сервісного обслуговування	7

ШАНОВНИЙ ПОКУПЕЦЬ!

Дякуємо за придбання виробу ТМ «Vorhut», що відрізняється новим сучасним дизайном і високу якість виконання. Інструмент ТМ «Vorhut», поєднує сучасні конструктивні рішення і високу продуктивність. Ми сподіваємось, що наша продукція стане Вашим помічником на довгий термін служби інструменту. Прочитайте та збережіть цю інструкцію.

1. ПРИЗНАЧЕННЯ

Кутова шліфувальна машина (КШМ) Vorhut VAG-120S з регулятором обертів, призначена для шліфування під кутом, зачищення металевих, цементних, гранітних поверхонь, зварних швів і металоконструкцій, а також для різання металу, каменю.

Дані інструменти не призначений для професійного застосування.



Увага! Сильне забруднення внутрішніх порожнин інструмента продуктами обробки є порушенням умов експлуатації машини й підставою для відмови виробника від гарантійного ремонту.

Використання інструмента не за призначенням категорично заборонено.

Виконувати роботу КШМ треба з обережністю, уживаючи ефективних заходів по видаленню пилу із зони обробки.



Електроінструмент класу II

(подвійна ізоляція відповідно до стандарту ДСТУ EN 60745-1)

У зв'язку з постійною діяльністю по вдосконалюванню машини виробник залишає за собою право вносити в її конструкцію незначні зміни, що не відображено в цьому посібнику і які не впливають на ефективну та безпечну роботу машини.

2. ТЕХНІЧНІ ХАРАКТЕРИСТИКИ

МОДЕЛЬ	VAG-120S (34-046)
Номинальна споживана потужність	1200 Вт
Напруга мережі живлення	220±10% В
Частота струму	50 Гц
Число обертів на холостому ходу:	4000-11 000 хв ⁻¹
Діаметр диска	125 мм
Маса (приблизно)	2,4 кг

3. КОМПЛЕКТАЦІЯ

- Кутова шліфувальна машина1 шт
- Посібник з експлуатації1 шт
- Кожух захисний1 шт
- Рукоятка бічна1 шт
- Ключ ріжковий1 шт
- Упаковка картонна1 шт
- Комплект вугільних щіток1 шт

Фото 1



Фото 1:

Загальний вид машини VAG-120S (34-046)

1. Захисний кожух.
2. Фіксатор вала.
3. Регулятор обертів.
4. Вимикач.
5. Шнур.
6. Фіксатор «Увімк/Вимк» для тривалої роботи.
7. Швидкий доступ до вугільних щіток.

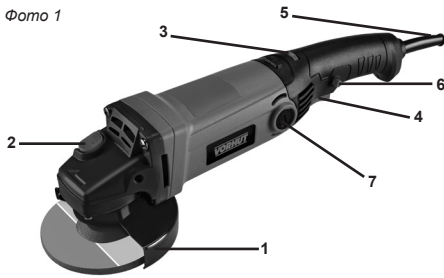

ТМ Vorhut постійно працює над удосконаленням своєї продукції й у зв'язку з цим залишає за собою право на внесення змін, які не порушують основних принципів управління, як у зовнішній вигляд, конструкцію та оснащення кутової шліфувальної машини, так і у зміст цієї інструкції, без повідомлення споживачів. Всі можливі зміни будуть спрямовані тільки на покращення та модернізацію електроінструмента.

4. ПІДГОТОВКА ІНСТРУМЕНТА ДО РОБОТИ Й ПОРЯДОК РОБОТИ

Руйнування диска під час роботи можливо навіть при дотриманні правил техніки безпеки роботи із КШМ. **ЗАВЖДИ КОРИСТУЙТЕСЯ ЗАХИСНИМ КОЖУХОМ**, навіть якщо виконуєте короткочасні роботи. Подумайте про себе й про людей, що Вас оточують.



Перед початком роботи

Перевірте напругу мережі: вона повинна відповідати зазначеному на паспортній табличці машини. Машину, маркіровану «230 V», можна також підключати до джерела живлення з напругою 220 вольтів.

Рід струму - перемінний, однофазний. Відповідно до європейських стандартів інструмент має подвійну ізоляцію й може бути підключений до незаземлених розеток.



Встановлення захисного кожуха

Перед установкою вийміть штепсельну вилку з розетки.

Установіть захисний кожух у зручному безпечному положенні. Стежте за тим, щоб він правильно сидів на своєму місці й не бовтався.

Встановлення бічної рукоятки

Надійно закріпіть бічну рукоятку на корпусі машини. Бічна рукоятка може встановлюватися з кожної із двох сторін машини на Ваш розсуд. При роботі завжди тримайте машину міцно двома руками.



Встановлення й зняття шліфувального диска

Увага! Перед установкою й зняттям шліфувального диска, переконайтеся в тім, що інструмент виключено і відключено від джерела живлення.

Користуйтеся тільки дисками відомих виробників у межах терміну їхньої придатності, позначеного на упаковці. Пам'ятайте, що для збереження властивостей диска, від яких залежить безпека робіт, повинні виконуватися належні умови зберігання й складування дисків.

Надягніть внутрішній фланець на вал машини. Надягніть шліфувальний диск на внутрішній фланець і затягніть зовнішній фланець на валу.

Мал.1

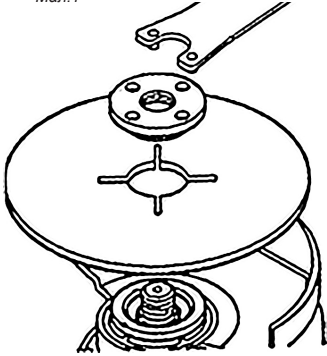

Для затягування зовнішнього фланця натисніть на фіксатор вала таким чином, щоб він не обертався, і потім за допомогою ріжкового ключа міцно затягніть фланець по годинниковій стрілці. (Мал. 1)

ВАЖЛИВО: те, якою стороною надягати зовнішній фланець, залежить від застосовуваного диска. Шліфувальний диск необхідно затискати тією стороною фланця, що має виступаючу частину. Відрізний диск необхідно затискати плоскою стороною зовнішнього фланця.

Для зняття диска повторюйте описану вище процедуру в зворотному порядку.



Увага!

Натискайте на фіксатор вала тільки при повністю зупиненій машині.

5. РОБОТА З ЕЛЕКТРОІНСТРУМЕНТОМ



Допускається використовувати тільки диски діаметра, зазначеного в технічних характеристиках моделі.

Міцно захопивши корпус, увімкніть інструмент, нажавши на вимикач. Спостерігайте за роботою КШМ на обертах холостого ходу протягом однієї хвилини. Вібруючі диски повинні бути негайно відбраковані.



Шліфування й обробка поверхонь

Для шліфування поверхонь використовуйте тільки шліфувальний диск!

Диск повинен розташовуватися під кутом 30-40 градусів стосовно оброблюваної поверхні.

Перевищення припустимого навантаження на інструмент у процесі шліфування може привести до його пошкодження.



Різання металу й каменю

Для розпилювання сталевого прута, труб, інших металевих деталей, а також каменю застосовуйте відрізний диск.



Завжди треба підводити диск під тим кутом, під яким необхідно зробити розпил. Зберігайте цей кут під час різання, і в жодному разі не намагайтеся здійснити бічний тиск на диск.



При роботі КШМ утворюється велика кількість іскор. Неухильно дотримуйтеся правил техніки протипожежної безпеки.



Користуйтеся спеціальними окулярами або маскою для захисту очей від іскор.



**Не використовуйте КШМ для різання дерева!
Не використовуйте КШМ для заточення інструмента!
Не ставте кілька дисків відразу!**

Під час роботи

- Тривалість безперервної роботи КШМ не повинна перевищувати 20 хвилин із наступною перервою не менше 10 хв;
- Не допускайте механічних пошкоджень машини (ударів, падінь і т.п.);
- Оберігайте машину від впливу інтенсивних джерел тепла й хімічно активних речовин, а також від влучення рідин і сторонніх твердих предметів усередину машини;
- Забезпечте ефективне охолодження машини й відвід продуктів обробки із зони шліфування, не перекривайте вентиляційні отвори на корпусі машини;
- Включайте машину за допомогою вимикача перед відключенням від мережі електроживлення.

По закінченню роботи

- відключіть машину від електромережі за допомогою вимикача, відключіть мережний кабель від мережі живлення;
- очистіть машину й додаткові принадлежності від бруду;
- забезпечте зберігання машини при температурі навколишнього середовища від +1°C до +35°C та відносної вологості повітря не більше 80%;
- забезпечте зберігання дисків в умовах, що обговорюються попереднім пунктом.

Технічне обслуговування

Для безпечної й надійної роботи інструмента пам'ятайте, що ремонт, обслуговування й регулювання інструмента повинні проводитися в умовах сервісних центрів, що обслуговують інструменти марки Vorhut із використанням тільки оригінальних запасних частин і витратних матеріалів.

6. ПРАКТИЧНІ ПОРАДИ Й ЗАУВАЖЕННЯ

- Ніколи не прикладайте силу до інструмента. Вага машини створює достатній тиск. Надмірна сила й створення додаткового тиску може привести до розриву диска, травм і пошкодженню пристрою.
- Шліфувальні диски товстіші за відрізи, що дозволяє їм витримувати бічне навантаження при шліфуванні. Ніколи не використовуйте відрізи диски для шліфування - це може призвести до руйнування диска під час роботи й одержання серйозних каліцтв відламками, що відлітають. Алмазні відрізи диски використовуються для різання неметалічних матеріалів: бетону, каменю, цегли, кахля.
- На кутові шліфувальні машини можна встановлювати металеві щітки для зняття іржі й окалини, чашкові шліфувальні кола, полірувальні тарілки.
- Використання пошкоджених дисків може привести до розриву диска й серйозних травм.

7. ПРАВИЛА БЕЗПЕКИ ПРИ РОБОТІ З КУТОВОЮ ШЛІФУВАЛЬНОЮ МАШИНОЮ

1. Забороняється використовувати машину без захисного кожуха.
2. Шліфувальні диски, використовувані з машиною, повинні бути виготовлені на основі посиленого скловолокна.
3. Перед роботою ретельно перевірте диск на відсутність у ньому тріщин, пошкоджень або деформацій. негайно замініть тріснутий, пошкоджений або деформований диск.
4. Використовуйте фланці, призначені для даної машини.
5. Оберігайте шпindel і фланці (особливо установчі поверхні) від пошкоджень. Їхнє пошкодження може привести до виходу з ладу диска й одержанню травм.
6. Не торкайтеся обертових частин пристрою.
7. Перед тим, як включити пристрій, переконайтеся в тім, що абразивний диск не торкається оброблюваної поверхні.

8. Перед тим, як почати використовувати машину під навантаженням, дайте їй попрацювати на холостих обертах. Перевірте диск на відсутність вібрацій та биття, які можуть з'явитися в результаті поганого балансування диска або неправильної його установки.

9. Стежте за напрямком потоку іскор, що вилітають. Тримайте машину так, щоб потік був спрямований у напрямку від Вас, від інших людей і горючих матеріалів.

10. Не торкайтеся зразка відразу після закінчення роботи. Він може бути дуже гарячим, що може викликати опіки.

11. Під час роботи завжди використовуйте захисні окуляри й засоби захисту органів слуху.

12. При роботі розташовуйте кабель електроживлення так, щоб він перебував за машиною.

13. Ніколи не використовуйте машину при роботі з матеріалами, що містять азбест.

8. ЗАГАЛЬНІ ПРАВИЛА ТЕХНІКИ БЕЗПЕКИ



Увага! При використанні електроінструмента дотримуйтеся правил техніки безпеки, щоб уникнути загоряння, удару електричним струмом або нанесення тілесних травм.

1. Перед початком роботи з машиною переконайтеся, що параметри живильної електромережі й робочого інструмента, а також умови роботи відповідають вимогам цього паспорта. Дотримуйте особливої обережності при роботі в зоні електричної проводки.

2. Утримуйте робоче місце в чистоті – безладдя на робочому місці може привести до травм.

3. Не використовуйте інструмент у місцях із підвищеною вологістю; Не залишайте й не працюйте інструментом під дощем; Не допускайте наявності на робочому місці отрутих або їдких рідин та газів.

4. Під час роботи з інструментом не торкайтеся заземлених металевих частин, таких як труби, опалювальні батареї тощо.

5. Не допускайте дітей і сторонніх у робочу зону.

6. Не перевантажуйте інструмент.

7. Не використовуйте інструмент не за призначенням. Уникайте небажаних перевантажень. Вони не тільки скорочують робочий ресурс інструмента, але й можуть привести до травм.

8. Правильно підбирайте одяг під час роботи з інструментом. Довге волосся необхідно сховати під шапку. Під час роботи на вулиці надягайте гумові рукавиці й захисне взуття.

9. Завжди користуйтеся захисними окулярами при роботі з електроінструментом. Якщо при роботі утворюється пил, користуйтеся спеціальними захисними масками.

10. Обережно звертайтеся з мережним кабелем, не ушкоджуйте його. Ніколи не переносьте інструмент, утримуючи його за мережний кабель. Не висмикуйте інструмент із розетки за мережний кабель. Ці дії можуть стати причиною удару електричним струмом.

11. Якщо під час роботи буде ушкоджений або розірваний мережний кабель, необхідно негайно, не торкаючись кабелю, вийняти вилку з розетки. **ЗАБОРОНЯЄТЬСЯ** працювати з машиною з ушкоджений мережним кабелем!

12. Уникайте несанкціонованого вмикання.

13. При включенні штепселя в розетку переконайтеся, що прилад вимкнено.

14. Будьте обережні під час роботи. Уникайте роботи з електроінструментом, якщо ви втомилися.

15. Перед кожним вмиканням інструмента перевірте всі доступні робочі й захисні частини. При виявленні поломок необхідно провести ремонт у сертифікованому сервісному центрі.

9. ТЕХНІЧНЕ ОБСЛУГОВУВАННЯ

Обслуговування електроінструмента повинне виконуватись тільки кваліфікованим персоналом уповноважених сервісних центрів «Вист». Обслуговування, виконане некваліфікованим персоналом, може стати причиною поломки інструмента і травм. При обслуговуванні електроінструменту використовуйте тільки рекомендовані змінні витратні частини, насадки, аксесуари. Використання не рекомендованих витратних частин, насадок та аксесуарів може призвести до поломки електроінструменту або травмування.

10. ЗБЕРІГАННЯ

Зберігати інструмент рекомендується в приміщенні, яке добре провітрюється, при температурі від -5С до +40С та відносній вологості повітря не більше 90%. Якщо інструмент зберігався при температурі 0С і нижче, то перш ніж використовувати виріб, його необхідно витримати в теплому приміщенні при температурі +5С до +40С протягом двох годин. Даного проміжку часу слід дотримуватись для видалення можливого конденсату з інструменту. Якщо почати використовувати інструмент відразу після переміщення з холоду, він може вийти з ладу. Зберігайте ексцентрикову машину, інструкцію з експлуатації та аксесуари в оригінальній упаковці. У цьому випадку вся необхідна інформація та деталі завжди будуть під рукою.

11. ОХОРОНА НАВКОЛИШНЬОГО СЕРЕДОВИЩА

Не викидайте електроінструмент, аксесуари та упаковку разом зі звичайним сміттям (тільки для країн ЄС) – відповідно до європейської директиви 2012/19/ЄС щодо утилізації старих електричних та електронних приладів, в залежності з місцевим законодавством, електроінструмент, який перебував в експлуатації повинен бути утилізований окремо, безпечним шляхом для навколишнього середовища.

12. ГАРАНТІЙНІ ЗОБОВ'ЯЗАННЯ

- Гарантійний строк експлуатації інструмента Vorhut складає 24 місяця від дня продажу роздрібною мережею, або інтернет-магазином.

- На протязі гарантійного строку власник інструмента має право на безкоштовний ремонт виробу по несправностям, які є наслідком виробничих дефектів.

- Без пред'явлення гарантійного талона, гарантійний ремонт не виконується. При не повністю заповненому гарантійному талоні, відсутністю оригінальної упаковки з інструкцією, претензії не приймаються.

- Технічна перевірка інструменту (дефектація) на предмет встановлення гарантійного випадку проводиться тільки в авторизованій майстерні.

Гарантійні зобов'язання не розповсюджуються на наступні випадки:

- Невиконання користувачем зазначених інструкцій з експлуатації та застосування інструменту не за призначенням.

- При наявності механічних пошкоджень корпусу, електрошнура, тріщин, сколів, і пошкоджень, які викликані дією агресивних середовищ, високих температур, а також попадання сторонніх предметів у вентиляційні отвори.

- При несправностях, які викликані внаслідок нормального зношування виробу.

- При несправностях, які виникли внаслідок перевантаження, що зумовило вихід зі строю ротора і статора або інших вузлів і деталей, а також внаслідок невідповідності параметрів електромережі номінальній напрузі.

- На швидкозношувані частини (вугільні щітки, гумові ущільнювачі, сальники, захисні кожухи, направляючі ролики) та змінні приладдя (патрони, бури, свердла, коронки, адаптери та ін.)

- При спробах самостійного ремонту інструменту в гарантійний період.

- При відсутності, пошкодженні або зміні серійного номеру зазначеному на інструменті та/або його невідповідність з указаним в гарантійному талоні.

- При відсутності чека або документу який підтверджує купівлю інструмента.

13. УМОВИ СЕРВІСНОГО ОБСЛУГОВУВАННЯ «+1 РІК»

- За умовами програм «+1 рік сервісу» власник інструмента має право на безкоштовне виконання робіт з ремонту інструменту на протязі 36 місяців від дати продажу інструмента роздрібною мережею, незалежно від гарантійного випадку.

- Вартість запасних частин, у випадку не гарантійного випадку або після закінчення терміна дії основної гарантії, відшкодовується власником інструмента.

- На роботи з технічного обслуговування інструменту дія не поширюється.

СОДЕРЖАНИЕ

1. Назначение	9
2. Технические характеристики	9
3. Комплектация	9
4. Подготовка инструмента к работе и порядок работы	10
5. Работа с электроинструментом	11
6. Практические советы и замечания	12
7. Правила безопасности при работе с угловой шлифовальной машиной	12
8. Общие правила техники безопасности	13
9. Техническое обслуживание	14
10. Хранение	14
11. Охрана окружающей среды	14
12. Гарантийные обязательства	14
13. Условия сервисного обслуживания	15

УВАЖАЕМЫЙ ПОКУПАТЕЛЬ!

Спасибо за покупку изделия ТМ «Vorhut», отличающийся новым современным дизайном и высоким качеством исполнения. Инструмент ТМ «Vorhut», сочетает современные конструктивные решения и высокую производительность. Мы надеемся, что наша продукция станет Вашим помощником на долгий срок службы инструмента. Прочитайте и сохраните эту инструкцию.

1. НАЗНАЧЕНИЕ

Угловая шлифовальная машина (УШМ) Vorhut VAG-120S с регулятором оборотов предназначена для шлифования под углом, зачистки металлических, цементных, гранитных поверхностей, сварных швов и металлоконструкций, а также для резки металла, камня.

Данные инструменты не предназначен для профессионального применения.



Внимание! Сильное загрязнение внутренних полостей инструмента продуктами обработки является нарушением условий эксплуатации машины и основанием для отказа производителя от гарантийного ремонта.

Использование инструмента не по назначению категорически запрещено.

Выполнять работу УШМ надо с осторожностью, употребляя эффективные меры по удалению пыли из зоны обработки.



Электроинструмент классов II

(Двойная изоляция в соответствии со стандартом ДСТУ EN 60745-1)

В связи с постоянной деятельностью по совершенствованию машины производитель оставляет за собой право вносить в ее конструкцию незначительные изменения, не отраженные в руководстве и не влияющие на эффективную и безопасную работу машины.

2. ТЕХНИЧЕСКИЕ ХАРАКТЕРИСТИКИ

МОДЕЛЬ	VAG-120S (34-046)
Номинальная потребляемая мощность	1200 Вт
Напряжение питающей сети	220±10% В
Частота тока	50 Гц
Число оборотов на холостом ходу:	4000-11 000 мин ⁻¹
Диаметр диска	125 мм
Масса (приблизительно)	2,4 кг

3. КОМПЛЕКТАЦИЯ

- Угловая шлифовальная машина1 шт
- Руководство по эксплуатации1 шт
- Кожух защитный1 шт
- Рукоятка боковая1 шт
- Ключ рожковый1 шт
- Упаковка1 шт
- Комплект угольных щеток1 шт

Фото 1



Фото 1:

Общий вид машины VAG-120S (34-046)

1. Защитный кожух.
2. Фиксатор вала.
3. Регулятор оборотов
4. Выключатель.
5. Шнур.
6. Фиксатор «Вкл/Выкл» для длительной работы.
7. Быстрый доступ к угольным щеткам

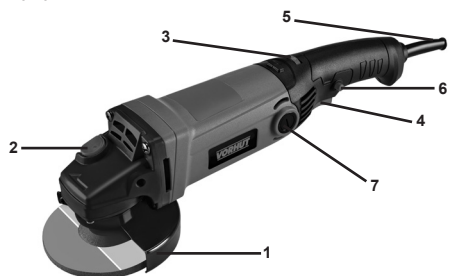

TM Vorhut постоянно работает над совершенствованием своей продукции и в связи с этим оставляет за собой право на внесение изменений, которые не нарушают основных принципов управления, как в внешний вид, конструкцию и оснащение угловой шлифовальной машины, так и в содержание этой инструкции, без уведомления потребителей. Все возможные изменения будут направлены только на улучшение и модернизацию электроинструмента.

4. ПОДГОТОВКА ИНСТРУМЕНТА К РАБОТЕ И ПОРЯДОК РАБОТЫ

Разрушение диска во время работы возможно даже при соблюдении правил техники безопасности работы с УШМ. **ВСЕГДА ПОЛЬЗУЙТЕСЬ ЗАЩИТНЫМИ КОЖУХАМИ**, Даже если выполняете кратковременные работы. Подумайте о себе и о людях, Вас окружают.



Перед началом работы

Проверьте напряжение сети: она должна соответствовать указанному на табличке машины. Машину, маркированную «230 V», можно также подключать к источнику питания с напряжением 220 вольт.

Род тока - переменный, однофазный. Согласно европейским стандартам инструмент имеет двойную изоляцию и может быть подключен к незаземленным розеткам.



Установка защитного кожуха

Перед установкой выньте вилку из розетки.

Установите защитный кожух в удобном безопасном положении. Следите за тем, чтобы он правильно сидел на своем месте и не болтался.

Установка боковой рукоятки

Надежно закрепите боковую рукоятку на корпусе машины. Боковая рукоятка может устанавливаться с каждой из двух сторон машины на Ваше усмотрение. При работе всегда держите машину крепко двумя руками.



Установка и снятие шлифовального диска

Внимание! Перед установкой и снятием шлифовального диска, убедитесь в том, что инструмент исключено и отключен от источника питания.

Пользуйтесь только дисками известных производителей в пределах срока их годности, обозначенного на упаковке. Помните, что для сохранения свойств диска, от которых зависит безопасность работ, должны выполняться надлежащие условия хранения и складирования дисков.

Наденьте внутренний фланец на вал машины. Наденьте шлифовальный диск на внутренний фланец и затяните внешний фланец на валу.

рис. 1

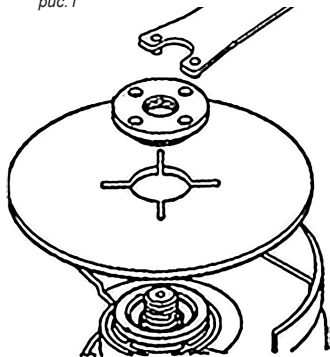

Для затягивания внешнего фланца нажмите на фиксатор вала таким образом, чтобы он не вращался, и затем с помощью рожкового ключа крепко затяните фланец по часовой стрелке. (рис. 1)

ВАЖНО: то, какой стороной надевать внешний фланец, зависит от применяемого диска. Шлифовальный диск необходимо зажимать той стороной фланца, имеет выступающую часть. Отрезной диск необходимо зажимать плоской стороной внешнего фланца.

Для снятия диска повторяйте описанную выше процедуру в обратном порядке.



Внимание!

Нажмите на фиксатор вала только при полностью остановленной машине.

5. РАБОТА С ЭЛЕКТРОИНСТРУМЕНТОМ



Допускается использовать только диски диаметра, указанного в технических характеристиках модели.

Крепко захватив корпус, включите инструмент, нажав на выключатель. Наблюдайте за работой УШМ на оборотах холостого хода в течение одной минуты. Вибрирующие диски должны быть немедленно отбракованные.



Шлифовка и обработка поверхностей

Для шлифования поверхностей используйте только шлифовальный диск!

Диск должен располагаться под углом 30-40 градусов по отношению к обрабатываемой поверхности.

Превышение допустимой нагрузки на инструмент в процессе шлифования может привести к его повреждению.



Резки металла и камня

Для распиловки стального прута, труб и других металлических деталей, а также камня применяйте отрезной диск.



Всегда надо подводить диск под тем углом, под которым необходимо сделать распил. Храните этот угол во время резки, и ни в коем случае не пытайтесь осуществить боковое давление на диск.



При работе УШМ образуется большое количество искр. Неукоснительно соблюдайте правила техники противопожарной безопасности.



Пользуйтесь специальными очками или маской для защиты глаз от искр.



Не используйте УШМ для резки дерева!

Не используйте УШМ для заточки инструмента!

Не ставьте несколько дисков сразу!

Во время работы

- Продолжительность непрерывной работы УШМ не должна превышать 20 минут с последующим перерывом не менее 10 мин;
- Не допускайте механических повреждений машины (ударов, падений и т.п.);
- Оберегайте машину от воздействия интенсивных источников тепла и химически активных веществ, а также от попадания жидкостей и посторонних твердых предметов внутрь машины;
- Обеспечьте эффективное охлаждение машины и отвод продуктов обработки из зоны шлифования, Не закрывайте вентиляционные отверстия на корпусе машины;
- Выключайте машину с помощью выключателя перед отключением от сети электропитания.

По окончании работы

- отключите машину от электросети с помощью выключателя, отключите сетевой кабель от сети питания;
- очистите машину и дополнительные принадлежности от грязи;
- обеспечьте хранения машины при температуре окружающей среды от +1°C до +35°C и относительной влажности воздуха не более 80%;
- обеспечьте хранения дисков в условиях, обсуждаемых предыдущим пунктом.

Техническое обслуживание

Для безопасной и надежной работы инструмента помните, что ремонт, обслуживание и регулирование инструмента должны проводиться в условиях сервисных центров, обслуживающих инструменты марки Vorhut с использованием только оригинальных запасных частей и расходных материалов.

6. ПРАКТИЧЕСКИЕ СОВЕТЫ И ЗАМЕЧАНИЯ

- Никогда не прикладывайте силу к инструменту. Вес машины создает достаточное давление. Чрезмерная сила и создание дополнительного давления может привести к разрыву диска, травмы и повреждения устройства.
- Шлифовальные диски толще отрезные, что позволяет им выдерживать боковую нагрузку при шлифовке. Никогда не используйте отрезные диски для шлифовки - это может привести к разрушению диска во время работы и получения серьезных увечий чипами, что улетают. Алмазные отрезные диски используются для резки неметаллических материалов: бетона, камня, кирпича, кафеля.
- На угловые шлифовальные машины можно устанавливать металлические щетки для снятия ржавчины и окалины, чашечные шлифовальные круги, полировальные тарелки.
- Использование поврежденных дисков может привести к разрыву диска и серьезным травмам.

7. ПРАВИЛА БЕЗОПАСНОСТИ ПРИ РАБОТЕ С УГЛОВОЙ ШЛИФОВАЛЬНОЙ МАШИНОЙ

1. Запрещается использовать машину без защитного кожуха.
2. Шлифовальные диски, используемые с машиной, должны быть изготовлены на основе усиленного стекловолокна.
3. Перед работой тщательно проверьте диск на отсутствие в нем трещин, повреждений или деформаций. Немедленно замените треснувший, поврежденный или деформированный диск.
4. Используйте фланцы, предназначенные для данной машины.
5. Оберегайте шпindel и фланцы (особенно учредительные поверхности) от повреждений.
Их повреждение может привести к выходу из строя диска и получению травм.

6. Не прикасайтесь вращающихся частей устройства.
7. Перед тем, как включить устройство, убедитесь в том, что абразивный диск не касается обрабатываемой поверхности.
8. Перед тем, как начать использовать машину под нагрузкой, дайте ей поработать на холостых оборотах. Проверьте диск на отсутствие вибраций и биений, которые могут появиться в результате плохого балансировки диска или неправильной его установки.
9. Следите за направлением потока искр, вылетающих. Держите машину так, чтобы поток был направлен в направлении от Вас, от других людей и горючих материалов.
10. Не прикасайтесь образцу сразу после окончания работы. Он может быть очень горячим, что может вызвать ожоги.
11. Во время работы всегда используйте защитные очки и средства защиты органов слуха.
12. При работе располагайте кабель электропитания так, чтобы он находился за машиной.
13. Никогда не используйте машину при работе с материалами, содержащими асбест.

8. ОБЩИЕ ПРАВИЛА ТЕХНИКИ БЕЗОПАСНОСТИ



Внимание! При использовании электроинструмента соблюдайте правила техники безопасности во избежание возгорания, удара электрическим током или нанесения телесных травм.

1. Перед началом работы с машиной убедитесь, что параметры питающей электросети и рабочего инструмента, а также условия работы соответствуют требованиям этого паспорта. Соблюдайте особую осторожность при работе в зоне электрической проводки.
2. Удерживайте рабочее место в чистоте - беспорядок на рабочем месте может привести к травмам.
3. Не используйте инструмент в местах с повышенной влажностью; Не оставляйте и не работайте инструментом под дождем; Не допускайте наличия на рабочем месте ядовитых или едких жидкостей и газов.
4. Во время работы с инструментом не прикасайтесь заземленных металлических частей, таких как трубы, отопительные батареи и тому подобное.
5. Не допускайте детей и посторонних в рабочую зону.
6. Не перегружайте инструмент.
7. Не используйте инструмент не по назначению. Избегайте нежелательных перегрузок. Они не только сокращают рабочий ресурс инструмента, но и могут привести к травмам.
8. Правильно подбирайте одежду во время работы с инструментом. Длинные волосы необходимо спрятать под шапку. Во время работы на улице надевайте резиновые перчатки и защитную обувь.
9. Всегда пользуйтесь защитными очками при работе с электроинструментом. Если при работе образуется пыль, пользуйтесь специальными защитными масками.
10. Осторожно обращайтесь с сетевым кабелем, не повреждает его. Никогда не переносите инструмент, удерживая его за сетевой кабель. Не вытягивайте инструмент с розетки за сетевой кабель. Эти действия могут стать причиной поражения электрическим током.
11. Если во время работы будет поврежден или расторгнут сетевой кабель, необходимо немедленно, не касаясь кабеля, вынуть вилку из розетки. ЗАПРЕЩАЕТСЯ работать с машиной с поврежден сетевым кабелем!
12. Избегайте несанкционированного включения.
13. При включении вилки в розетку убедитесь, что прибор отключен.
14. Будьте осторожны во время работы. Избегайте работы с электроинструментом, если вы устали.

15. Перед каждым включением инструмента проверьте больше рабочие и защитные части. При обнаружении поломок необходимо провести ремонт в сертифицированном сервисном центре.

9. ТЕХНИЧЕСКОЕ ОБСЛУЖИВАНИЕ

Обслуживание электроинструмента должно выполняться только квалифицированным персоналом уполномоченных сервисных центров «Вист». Обслуживание, выполненное неквалифицированным персоналом, может стать причиной поломки инструмента и травм. При обслуживании электроинструмента используйте только рекомендованные сменные расходные части, насадки, аксессуары. Использование не рекомендованных расходных частей, насадок и аксессуаров может привести к поломке электроинструмента или травмам.

10. ХРАНЕНИЕ

Хранить инструмент рекомендуется в помещении, которое хорошо проветривается, при температуре от -5С до + 40С и относительной влажности воздуха не более 90%. Если инструмент хранился при температуре 0С и ниже, то прежде чем использовать изделие, его необходимо выдерживать в теплом помещении при температуре +5 до + 40С в течение двух часов. Данного промежутка времени следует придерживаться для удаления возможного конденсата из инструмента. Если начать использовать инструмент сразу после перемещения из холода, он может выйти из строя. Храните эксцентриковую машину, инструкцию по эксплуатации и аксессуары в оригинальной упаковке. В этом случае вся необходимая информация и детали всегда будут под рукой.

11. ОХРАНА ОКРУЖАЮЩЕЙ СРЕДЫ

Не выбрасывайте электроинструмент, аксессуары и упаковку вместе с мусором (только для стран ЕС) - в соответствии с европейской директивой 2012/19 / ЕС по утилизации старых электрических и электронных приборов и в соответствии с местным законодательством, электроинструмент, который находился в эксплуатации должен быть утилизирован отдельно, безопасным путем для окружающей среды.

12. ГАРАНТИЙНЫЕ ОБЯЗАТЕЛЬСТВА

- Гарантийный срок эксплуатации инструмента Vorhut составляет 24 месяца со дня продажи розничной сетью, или интернет-магазином.

- В течение гарантийного срока владелец инструмента имеет право на бесплатный ремонт изделия по неисправностям, которые являются следствием производственных дефектов.

- Без предъявления гарантийного талона, гарантийный ремонт не производится. При полностью не заполненном гарантийном талоне, отсутствием оригинальной упаковки с инструкцией, претензии не принимаются.

- Техническая поверка инструмента (дефектация) на предмет установления гарантийного случая производится только в авторизованной мастерской.

Гарантийные обязательства не распространяются на следующие случаи:

- Невыполнение пользователем указанных инструкций по эксплуатации и применения инструмента не по назначению.

- При наличии механических повреждений корпуса, электрошнура, трещин, сколов и повреждений, вызванных действием агрессивных сред, высоких температур, а также попадания посторонних предметов в вентиляционные отверстия.

- При неисправностях, вызванных вследствие нормального износа изделия.
- При неисправностях, возникших в результате перегрузки, обусловило выход из строя ротора и статора или других узлов и деталей, а также вследствие несоответствия параметров электросети номинальному напряжению.
- На быстроизнашивающиеся части (угольные щетки, резиновые уплотнители, сальники, защитные кожухи, направляющие ролики) и переменные принадлежности (патроны, буры, сверла, коронки, адаптеры и др.)
- При попытках самостоятельного ремонта инструмента в гарантийный период.
- При отсутствии, повреждении или изменении серийного номера указанному на инструменте и / или его несоответствие указанному в гарантийном талоне.
- При отсутствии чека или документа подтверждающего покупку инструмента.

13. УСЛОВИЯ СЕРВИСНОГО ОБСЛУЖИВАНИЯ «1 ГОД»

- По условиям программы «+1 год сервиса» владелец инструмента имеет право на бесплатное выполнение работ по ремонту инструмента в течение 36 месяцев от даты продажи инструмента розничной сетью, независимо от гарантийного случая.
- Стоимость запасных частей, в случае гарантийного случая или после окончания срока действия основной гарантии, возмещается владельцем инструмента.
- На работы по техническому обслуживанию инструмента действие не распространяется.

CONTENT

1. Purpose	17
2. Specifications	17
3. Equipment	17
4. Preparation of the tool for work and work procedure	18
5. Power tool operation	19
6. Practical advice and notes	20
7. Safety rules when working with an angle grinder	20
8. General safety instructions	21
9. Maintenance	21
10. Storage	21
11. Environmental protection	22
12. Warranty obligations	22
13. Service conditions	22

DEAR CUSTOMER!

Thank you for purchasing the product of TM "Vorhut", which is distinguished by a new modern design and high quality of workmanship. Tool TM "Vorhut", combines modern design solutions and high performance. We hope that our products will be your assistant for a long tool life. Read and keep this manual.

1. APPOINTMENT

Angle grinder (AG) Vorhut VAG-120S with regular speed is designed for grinding at an angle, cleaning metal, cement, granite surfaces, welded seams and metal structures, as well as for cutting metal and stone.

These tools are not intended for professional use.



Attention! Severe contamination of the internal cavities of the tool with processing products is a violation of the operating conditions of the machine and the basis for the manufacturer's refusal to warranty repair....

The use of the tool for other purposes is strictly prohibited.

It is necessary to carry out the work of the AG with caution, using effective measures to remove dust from the processing area.



Class II power tools

(Double insulation in accordance with DSTU EN 60745-1)

Due to constant efforts to improve the machine, the manufacturer reserves the right to make minor changes to its design that are not reflected in the manual and do not affect the efficient and safe operation of the machine.

2. SPECIFICATIONS

MODEL	VAG-120S (34-046)
Rated power consumption	1200 watts
Supply voltage	220 ± 10% V
current frequency	50 Hz
Idling speed:	4000-11000 min ⁻¹
Disc diameter	125 mm
Weight (approx)	2,4 KG

3. PACKAGE CONTENTS

- Angle grinder1 pc
- Manual1 pc
- Protective cover1 pc
- Side handle1 pc
- Open-end wrench1 pc
- Packaging1 pc
- Carbon brush set1 pc

Photo 1

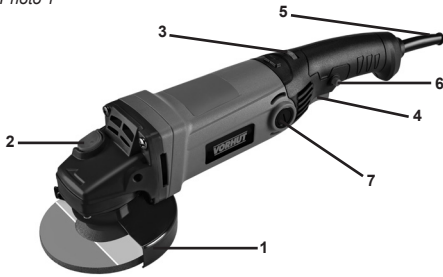

Photo 1:

General view of the car VAG-120S (34-046)

1. Protective cover.
2. Shaft retainer.
3. Regular speed
4. Switch.
5. Cord.
6. Latch Button On/Off.
7. Quick change of brushes.



TM Vorhut is constantly working on improving its products and therefore reserves the right to make changes that do not violate the basic principles of management, both in the appearance, design and equipment of the angle grinder, and in the content of this manual, without notifying consumers ... All possible changes will only be aimed at improving and modernizing the power tool.

4. PREPARATION OF THE TOOL FOR WORK AND THE ORDER OF WORK

The destruction of the disc during operation is possible even if the safety rules for working with the AG are observed. **ALWAYS use protective covers**, Even if you do short-term work. Think about yourself and the people around you.



Before starting work

Check the mains voltage: it must correspond to that indicated on the machine plate. The machine marked "230 V" can also be connected to a 220 volt power source. The type of current is alternating, single-phase. According to European standards, the instrument is double insulated and can be connected to ungrounded receptacles.



Installing the protective cover

Disconnect the plug from the socket before installation

Place the protective cover in a comfortable, safe position. Make sure it is properly seated in its place and does not dangle.



Installing the side handle

Attach the side handle securely to the machine body. The side handle can be installed on either side of the machine at your discretion. Always hold the machine firmly with both hands when working.

Installing and removing the grinding disc

Attention! Before setting and removing grinding disk, make sure the tool is turned off and disconnected from the power source.

Use only discs from reputable manufacturers within the expiration date printed on the packaging. Remember, what for preservation the properties of the disc, on which the safety of work depends, the proper conditions of storage and storage of discs must be met.

Slide the inner flange onto the machine shaft. Slide the grinding disc onto the inner flange and tighten the outer flange onto the shaft.

To tighten the outer flange, push down on the shaft retainer so that it does not rotate, and then use an open-end wrench to tighten the flange clockwise firmly. (pic.1)

pic.1

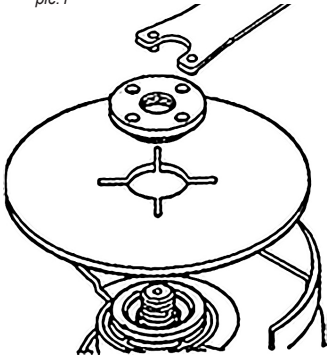

IMPORTANT: That, side to put on the outer flange, depends on the disc used. The grinding disc must be clamped on the side of the flange that has a protruding part. The cutting disc must be clamped with the flat side of the outer flange. To remove the disc, repeat the above procedure in reverse order.



Attention!
Press the shaft lock only when the machine is completely stopped.

5. WORKING WITH A POWER TOOLM



It is allowed to use only discs of the diameter specified in the technical characteristics of the model.

Gripping the housing firmly, turn on the tool by pressing the switch. Observe the operation of the AG at idle speed for one minute. Vibrating discs should be discarded immediately.



Grinding and surface treatment

Only use a sanding disc for sanding surfaces!

The disc should be located at an angle of 30-40 degrees in relation to the processed surface.

Exceeding the permissible load on the tool during grinding can damage the tool.



Metal and stone cutting

Use a cut-off wheel to cut steel bars, pipes and other metal parts, and stone.



Always guide the blade at the angle at which you want to cut. Keep this angle while cutting, and never try to apply side pressure to the blade.



During the operation of the AG, a large number of sparks are formed. Strictly follow the fire safety regulations.



Use special goggles or a mask to protect your eyes from sparks.



Do not use AG for cutting wood!
Do not use AG for sharpening the tool!
Do not install multiple discs at once!

During work

- The duration of continuous operation of the AG should not exceed 20 minutes, followed by a break of at least 10 minutes;
- Do not allow mechanical damage to the machine (shock, falls, etc.);
- Protect the machine from exposure to intense sources of heat and chemically active substances, as well as from the ingress of liquids and foreign solid objects into the machine;
- Ensure effective cooling of the machine and the removal of processed products from the grinding area, Do not block the ventilation holes on the machine body;
- Turn off the machine at the power switch before disconnecting from the power supply.

At the end of the work

- disconnect the machine from the mains using the switch, disconnect the mains cable from the mains;
- clean the machine and accessories from dirt;
- ensure storage of the machine at an ambient temperature of + 1 ° C to + 35 ° C and a relative humidity of no more than 80%;
- ensure that the disks are stored in the conditions discussed in the previous paragraph.

Maintenance

For the safe and reliable operation of the tool, remember that repair, maintenance and adjustment of the tool must be carried out in the conditions of service centers servicing Vorhut brand tools using only original spare parts and consumables.

6. PRACTICAL ADVICE AND NOTES

- Never apply force to the tool. The weight of the machine creates sufficient pressure. Excessive force and extra pressure can rupture the disc and cause injury and damage to the device.
- Grinding discs are thicker than cutting discs, which allows them to withstand lateral loads during grinding. Never use cut-off discs for grinding - this can cause the disc to break during operation and cause serious injury from chips that fly away. Diamond cutting discs are used for cutting non-metallic materials: concrete, stone, brick, tile.
- Angle grinders can be equipped with metal brushes for removing rust and scale, cup grinding wheels, polishing pads.
- Using damaged discs can cause the disc to burst and cause serious injury.

7. SAFETY RULES WHEN WORKING WITH AN ANGLE GRINDER

1. Do not use the machine without a protective cover.
2. Grinding discs used with the machine must be made of reinforced fiberglass.
3. Carefully check the disc for cracks, damage or deformation before operating. Replace cracked, damaged, or deformed disc immediately.
4. Use flanges designed for this machine.
5. Protect the spindle flanges (especially the mounting surfaces) from damage. Damage to them can lead to drive failure and injury.
6. Do not touch the rotating parts of the device.
7. Before turning on the device, make sure that the abrasive disc is not touching the work surface.
8. Before using the machine under load, let it idle. Check the disc for vibration and wobbling, which may result from poorly balanced disc or improper installation.
9. Observe the direction of the flow of sparks flying out. Hold the machine so that the flow is away from you, other people and combustible materials.
10. Do not touch the sample immediately after finishing work. It can be very hot and cause burns.
11. Always wear safety glasses and hearing protection when working.

12. When working, place the power cable so that it is behind the machine.
13. Never use the machine on materials containing asbestos.

8. GENERAL SAFETY INSTRUCTIONS



Attention! Follow the safety precautions when using a power tool to avoid fire, electric shock, or bodily injury.

1. Before starting to work with the machine, make sure that the parameters of the power supply network and the working tool, as well as the working conditions, comply with the requirements of this passport. Take special care when working in the area of electrical wiring.
2. Keep your work area clean - Clutter in your work area can lead to injury.
3. Do not use the instrument in humid places; Do not leave or operate the tool in the rain; Avoid the presence of poisonous or corrosive liquids and gases in the workplace.
4. When operating the tool, do not touch grounded metal parts such as pipes, radiators, etc.
5. Keep children and bystanders out of the work area.
6. Do not overload the instrument.
7. Do not use the tool for other purposes. Avoid unwanted overload. They not only reduce the tool's working life, but can also lead to injury.
8. Wear the correct clothing when using the tool. Long hair should be hidden under a hat. Wear rubber gloves and safety shoes when working outdoors.
9. Always wear protective goggles when working with power tools. If dust is generated during work, use special protective masks.
10. Handle the power cable with care, do not damage it. Never carry the instrument by holding it by the power cord. Do not pull the tool out of the socket using the power cord. Doing so may result in electric shock.
11. If the mains cable is damaged or disconnected during operation, you must immediately, without touching the cable, remove the plug from the socket. DO NOT operate a machine with a damaged power cable!
12. Avoid unauthorized switching on.
13. Make sure the appliance is unplugged when plugging into a power outlet.
14. Be careful while working. Avoid working with a power tool when you are tired.
15. Before each switching on of the tool, check more of the working and protective parts. If any breakdowns are found, it is necessary to carry out repairs at a certified service center

9. MAINTENANCE

Power tool servicing should only be performed by qualified personnel from a Vista Authorized Service Center. Service performed by unqualified personnel can cause damage to the tool and injury. When servicing the power tool, use only the recommended replacement parts, attachments, and accessories. Use of non-recommended consumables, attachments, and accessories could damage the power tool or cause injury.

10. STORAGE

It is recommended to store the instrument in a well-ventilated room, at a temperature from -5C to + 40C and a relative humidity of no more than 90%. If the instrument was stored at a temperature of 0C and below, then before using the product, it must be kept in a warm room at a temperature of +5 to + 40C for two hours. This period of time should be adhered to in order to remove possible condensation from the instrument. If you start to use the tool immediately after moving out of cold, it may fail. Store the eccentric machine, operating instructions and accessories in their original packaging. In this case, all the necessary information and details will always be at hand.

11. ENVIRONMENTAL PROTECTION

Do not dispose of power tools, accessories and packaging with waste (EU only) - in accordance with European Directive 2012/19 / EU on the disposal of old electrical and electronic devices and in accordance with local legislation, power tools that have been in use must be disposed of separately, in a safe way for the environment.

12. WARRANTY OBLIGATIONS

- The Vorhut instrument has a warranty period of 24 months from the date of sale by a retail network or online store.

- During the warranty period, the owner of the instrument is entitled to free repair of the product for faults resulting from manufacturing defects.

- Warranty repairs will not be performed without presenting a warranty card. If the warranty card is not filled in completely, in view of the original packaging with instructions, no claims will be accepted.

- Technical verification of the instrument (defect detection) for the establishment of a warranty case is carried out only in an authorized workshop.

The warranty does not cover the following case:

- Failure by the user to follow the specified operating instructions and improper use of the instrument.

- In the presence of mechanical damage to the case, electrical cord, cracks, chips and damage caused by the action of aggressive environments, high temperatures, as well as the ingress of foreign objects into the ventilation openings.

- In case of malfunctions caused by normal wear and tear of the product.

- In case of malfunctions as a result of overload, it caused the failure of the rotor and stator or other assemblies and parts, as well as due to the mismatch of the parameters of the power network with the rated voltage.

- For wear parts (carbon brushes, rubber seals, oil seals, protective covers, guide rollers) and variable accessories (chucks, drills, drills, crowns, adapters, etc.)

- When trying to repair the instrument yourself during the warranty period.

- In the absence, damage or change of the serial number indicated on the tool and / or its discrepancy with the one indicated in the warranty card.

- In the absence of a receipt or document confirming the purchase of the instrument.

13. TERMS OF SERVICE «1 YEAR»

- Under the terms of the program "+1 year of service", the owner of the tool has the right to perform repair work for the tool free of charge within 36 months from the date of the sale of the tool by the retail network, regardless of the warranty case.

- The cost of spare parts, in the event of a warranty event or after the expiration of the basic warranty, will be reimbursed by the owner of the instrument.

- Maintenance work on the tool is excluded.

**ШЛІФМАШИНА
КУТОВА**

VAG-120S

**ШЛИФМАШИНА
УГЛОВАЯ**

ANGLR GRINDER

Серійний номер вказано на корпусі інструменту
Серийный номер указан на корпусе инструмента
Serial number is applied directly on tool body

Адреси сервісних центрів наведені в гарантійному листі
Адреса сервисных центров указаны в гарантийном листе
Please see your nearest service center on the Warranity sheet

Виробник може змінити зовнішній вигляд виробу або його характеристики без попереднього повідомлення споживача. Ілюстрації, показані в цій інструкції можуть відрізнятися від фактичного вигляду виробу. Виробник не несе відповідальності за опечатки, що можуть міститися в цій інструкції.

Производитель может изменить внешний вид изделия или его характеристики без предварительного уведомления потребителя. Иллюстрации, приведенные в данной инструкции могут отличаться от фактического вида изделия. Производитель не несет ответственности за опечатки, которые могут содержаться в данной инструкции.

Supplier can change design and charasterisics of item without customers notification. Images in this manual is for reference only. Supplier does not bear any responsibility for the misprints in this manual.



34-046



VAG-120S



Зберігати в сухому місці. Виготовлено в КНР.
ТОВ "ВІСТ Груп" 41100, Україна, Сумська обл.,
м. Шостка, вул. Привокзальна, 1а.
З гарантійними умовами можна
ознайомитись на сайті www.new-vist.com